

**TAB-LOC STEEL DOOR FRAME INSTALLATION**  
**INSTALLATION DE PORTE AVEC CADRE DE METAL**  
**« TAB-LOC »**

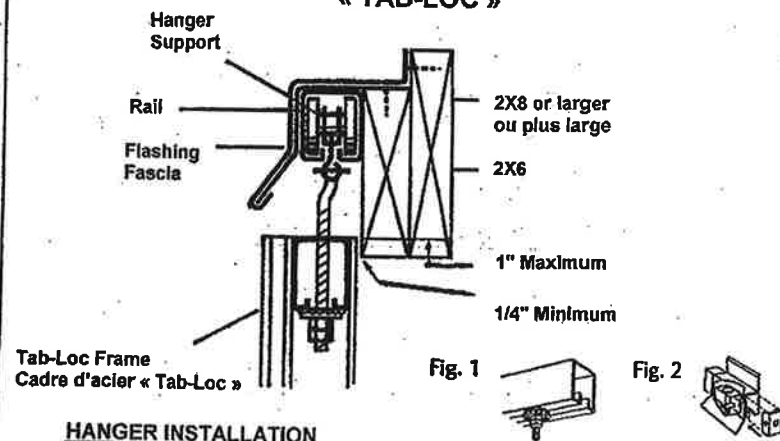

**HANGER INSTALLATION**

1. Insert trolley bolt through outer pre-punched 9/16" hole in top lateral member. **IMPORTANT:** only use two hangers per door; however, if door panels are 16' or wider, three hangers can be used.
2. Assemble star washer (not included), flange nut and locknut.
3. Hang door - make vertical adjustment with flange nut and tighten locknut.
4. To adjust door in and out, use wrench to turn flat-sided drop bolt to obtain desired clearance.
5. To secure system bend opposite tabs of star washer into slot opening of top lateral. See Fig. 1.
6. Drive end caps inside end of rail for normal application. End caps may also be used as center stops with a 3/8" x 2" carriage bolt (not furnished). See Fig. 2.

**SUPPORT D'INSTALLATION**

1. Dans la section latéral du haut, insérer le boulon à chariot à travers l'extérieur du trou pré percé de 9/16". **IMPORTANT.** Utiliser seulement 2 supports par portes cependant, si les panneaux de portes ont 16' de large ou plus, vous pouvez utiliser 3 supports.
2. Assembler la rondelle étoile (non incluse), la noix de patin et l'écrou autobloquant.
3. Installer la porte et faire un ajustement vertical final avec la noix de patin et serrez l'écrou autobloquant.
4. Pour ajuster la porte à l'intérieur et à l'extérieur, utiliser une clé pour tourner l'écrou plat afin d'obtenir le dégagement voulu.
5. Pour sécuriser le système, plier les côtés opposés de la rondelle étoile (non incluse) à l'intérieur de la section latéral du haut. Voir Fig. 1.
6. Pour une utilisation normale, enfoncer le bout d'arrêt à l'intérieur de l'extrémité du rail. Les bouts d'arrêts peuvent aussi être utilisés comme arrêts centraux avec un boulon 3/8" X 2". Voir Figure 2.

**HANGER SUPPORT INSTALLATION**  
**INSTALLATION DU SUPPORT DE CHARIOT**

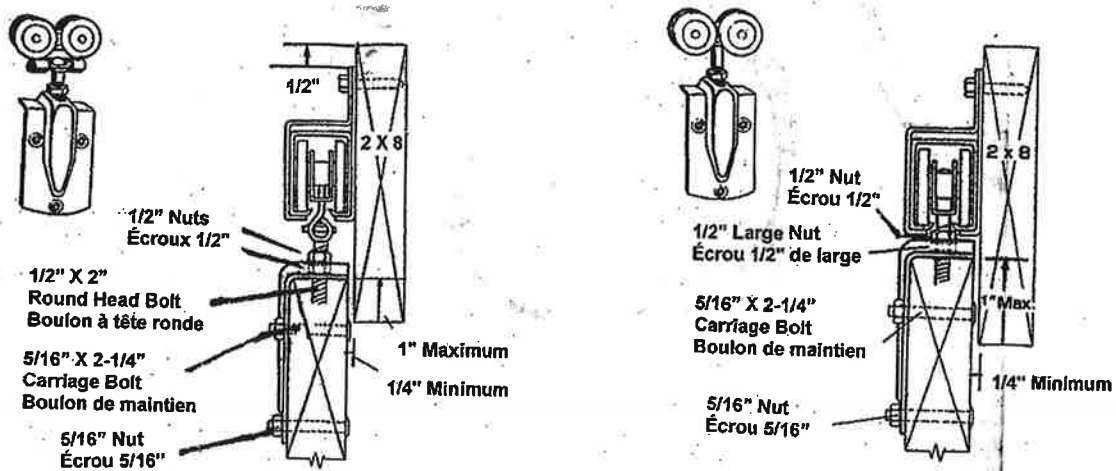

**HANGER INSTALLATION**

- 1) Locate hangers to distribute load evenly, minimum 3" from edge of door. (Important - use only two hangers per door; however, if door panels are 16' or wider, three hangers can be used).
- 2) Drill 9/16" hole through 2" X 6" top frame to accommodate bolt.
- 3) Drop bolt through hole and assemble washer and one nut. Thread nut up on bolt until top door is approximately 3/4" from bottom of the offset in the bolt.
- 4) Install door and make final vertical adjustment by raising and lowering nut. Assemble and tighten lock nut.
- 5) To make lateral adjustment, grip the flat sides of trolley drop bolt with a wrench and turn to obtain desired clearance. Then drive nails (not furnished) through holes provided in flat washers. This locks hanger securely in position.
- 6) Drive end caps inside end of rail for normal application. End caps may also be used as a center stops with 3/8" X 2" carriage bolts (not furnished). See Illustrations.

**SUPPORT D'INSTALLATION**

- 1) Repérer l'emplacement des supports de façon à répartir également le poids ainsi qu'obtenir un espace minimum de 3" du bord de la porte. (Important- N'utiliser que 2 supports par porte. Toute fois, si les panneaux de portes ont plus de 16' vous pouvez utiliser 3 supports)
- 2) Percer un trou de 9/16" d'épaisseur dans le haut du 2" X 6" afin de pourvoir y insérer le boulon.
- 3) Déposer le boulon dans le trou et assembler la rondelle avec l'écrou. Boulonner l'écrou jusqu'à l'obtention d'un espacement de 3/4" entre le dessus de la porte et de la tige filetée désaxée.
- 4) Installer la porte et faire un ajustement vertical final en montant et baissant l'écrou de la tige. Assembler et serrer l'écrou autobloquant.
- 5) Pour faire l'ajustement latéral, agripper les côtés plats du chariot, ajuster l'écrou avec une clé et tourner jusqu'à l'obtention du dégagement voulue. Ensuite enfoncer un clou (non fournis) dans le trou de la rondelle plate. Ceci bloque le support solidement à sa place.
- 6) Comme utilisation normale, enfoncer le bout d'arrêt à l'extrémité du rail intérieur. Les bouts d'arrêts peuvent aussi être utilisés comme arrêts centraux avec des boulons de chariot 3/8" X 2" (non inclus) Voir illustrations.

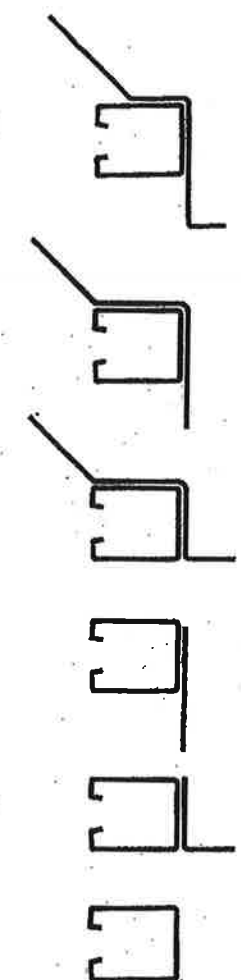

**BOX RAIL CONFIGURATIONS**  
**CONFIGURATIONS DE BOITER DE RAIL**

**1-1/2" Thick Doors / Portes 1-1/2" d'épais**

**TOP MOUNT / INSTALLATION PAR LE HAUT**

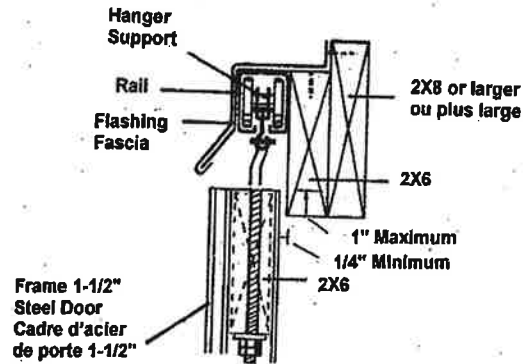

**ALTERNATIVE BOTTOM INSTALLATIONS / INSTALLATIONS ALTERNATIVES PAR LE BAS**

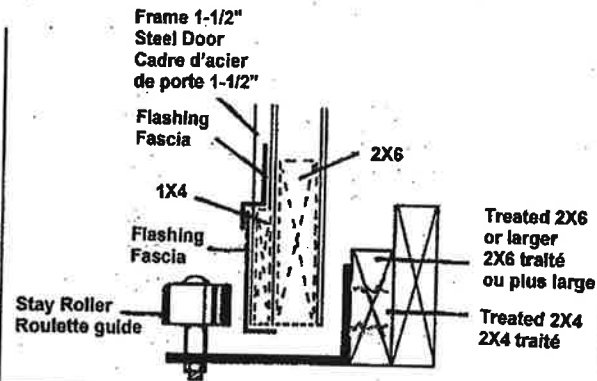
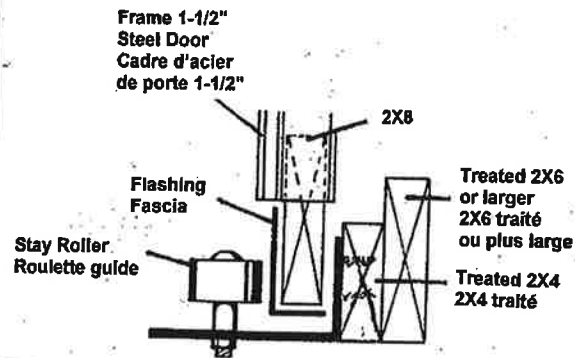

**HANGER INSTALLATION**

- 1) Locate hangers to distribute load evenly, minimum 3" from edge of door. (Important - use only two hangers per door; however, if door panels are 16' or wider, three hangers can be used).
- 2) Drill 9/16" hole through 2" X 6" top frame to accommodate bolt.
- 3) Drop bolt through hole and assemble washer and one nut. Thread nut up on bolt until top door is approximately 3/4" from bottom of the offset in the bolt.
- 4) Install door and make final vertical adjustment by raising and lowering nut. Assemble and tighten lock nut.
- 5) To make lateral adjustment, grip the flat sides of trolley drop bolt with a wrench and turn to obtain desired clearance. Then drive nails (not furnished) through holes provided in flat washers.
- 6) Drive end caps inside end of rail for normal application. End caps may also be used as a center stops with 3/8" X 2" carriage bolts (not furnished). See illustrations.

**SUPPORT D'INSTALLATION**

- 1) Repérer l'emplacement des supports de façon à répartir également le poids ainsi qu'obtenir un espace minimum de 3" du bord de la porte. (Important- N'utiliser que 2 supports par porte. Toute fois, si les panneaux de portes ont plus de 16' vous pouvez utiliser 3 supports)
- 2) Percer un trou de 9/16" d'épaisseur dans le haut du 2" X 6" afin de pourvoir y insérer le boulon.
- 3) Déposer le boulon dans le trou et assembler la rondelle avec l'écrou. Boulonner l'écrou jusqu'à l'obtention d'un espacement de 3/4" entre le dessus de la porte et de la tige filetée désaxée.
- 4) Installer la porte et faire un ajustement vertical final en montant et baissant l'écrou de la tige. Assembler et serrer l'écrou autobloquant.
- 5) Pour faire l'ajustement latéral, agripper les côtés plats du chariot, ajuster l'écrou avec une clé et tourner jusqu'à l'obtention du dégagement voulu. Ensuite enfoncer un clou (non fournis) dans le trou de la rondelle plate. Ceci bloque le support sécuritairement à sa place.
- 6) Comme utilisation normal, enfoncer le bout d'arrêt à l'extrémité du rail intérieur. Les bouts d'arrêt peuvent aussi être utilisés comme arrêts centraux avec des boulons de chariot 3/8" X 2" (non inclus) Voir illustrations.

**BY-PASS INSTALLATION  
INSTALLATION DE PORTES COULISSANTES**

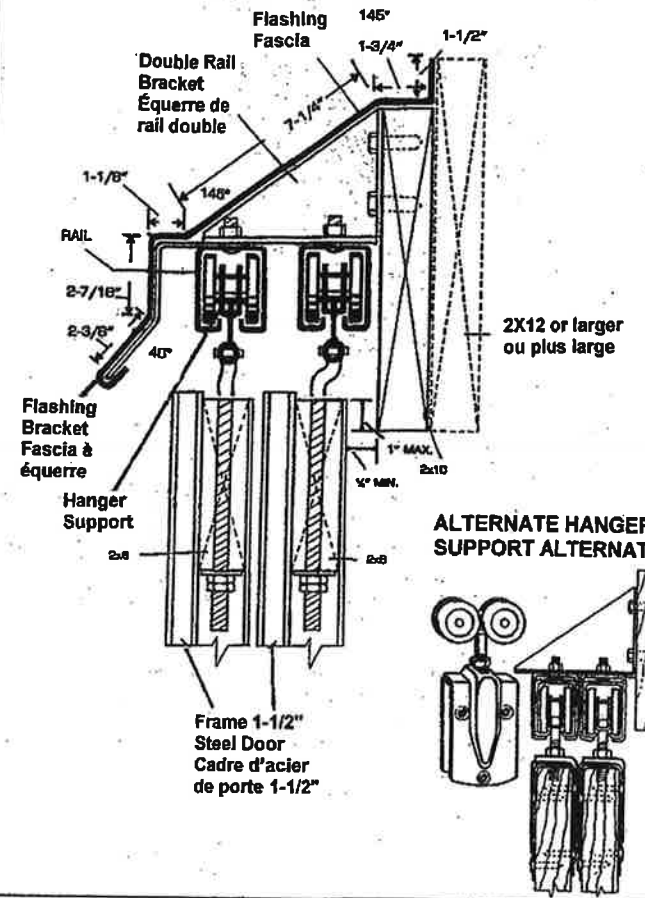

**3-1/2" Thick Doors / Portes 3-1/2" d'épais**

**TOP MOUNT / INSTALLATION PAR LE HAUT**

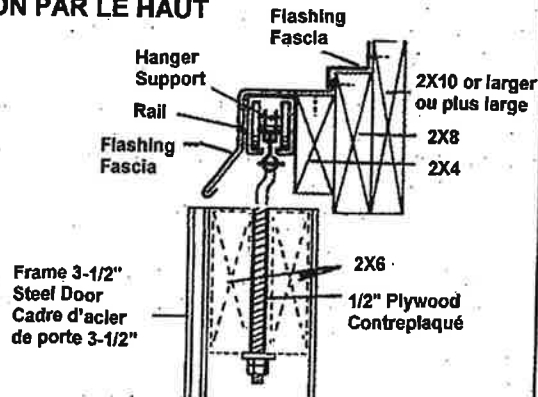
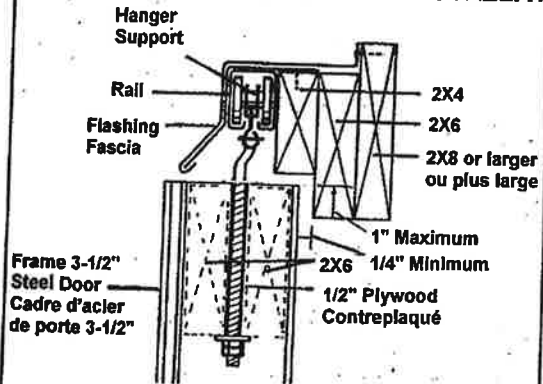

**ALTERNATIVE BOTTOM INSTALLATIONS / INSTALLATIONS ALTERNATIVES PAR LE BAS**

